

# HOFFEN

**FERRO DE ENGOMAR A VAPOR REF. FENK-H087**

**STEAM IRON REF. FENK-H087**



**MANUAL DE INSTRUÇÕES | INSTRUCTION MANUAL**



Versão portuguesa

pág. 3-27

Versão do manual: 05.2020

English version

pag. 28-51

Last information update: 05.2020

# ÍNDICE

INTRODUÇÃO	4
AVISOS DE SEGURANÇA	4
CONTEÚDO DA EMBALAGEM	13
DESCRIÇÃO DO APARELHO	14
DESCRIÇÃO GERAL	15
ESPECIFICAÇÕES TÉCNICAS	15
UTILIZAÇÃO DO APARELHO	15
DICAS PARA UM ENGOMAR PERFEITO	20
RESOLUÇÃO DE PROBLEMAS	21
LIMPEZA E ARRUMAÇÃO	24
REPARAÇÕES	25
ELIMINAÇÃO O APARELHO	25
DECLARAÇÃO EUROPEIA DE CONFORMIDADE	26
GARANTIA	26
EXPLICAÇÃO DOS SÍMBOLOS	26
EQUIPAMENTO PRODUZIDO PARA:	27





Antes de utilizar o aparelho, leia atentamente o manual de instruções, em especial as indicações de segurança e guarde-o para uma utilização posterior. Se entregar o aparelho a terceiros, faculte também este manual de instruções.

## INTRODUÇÃO

Agradecemos a sua escolha. Este Ferro Gerador de Engomar a Vapor HOFFEN ref. FENK-H087 irá facilitar o seu dia-a-dia. Leia este manual de instruções antes de o colocar em funcionamento, para que possa tirar o máximo partido do mesmo, e guarde-o para consulta futura.

## AVISOS DE SEGURANÇA

▶ ESTE APARELHO DESTINA-SE EXCLUSIVAMENTE A UTILIZAÇÃO DOMÉSTICA!	
▶ SOMENTE PARA UTILIZAÇÃO NO INTERIOR DA HABITAÇÃO.	

Para reduzir o risco de acidentes pessoais, incêndio ou danos, quando utilizar aparelhos elétricos deve seguir precauções de segurança básicas, incluindo as seguintes:

- Antes de utilizar o aparelho, verifique na etiqueta de especificações técnicas se a corrente elétrica corresponde à rede elétrica da sua habitação. A etiqueta está colocada no aparelho. Em caso de dúvida, recorra à ajuda de um electricista qualificado.
- Este aparelho pode ser utilizado por crianças de 8 ou mais anos e pessoas com capacidades físicas, sensoriais ou

mentais reduzidas ou sem experiência e conhecimento para o seu manuseamento, se tiverem recebido supervisão ou instruções relativas à utilização do aparelho de forma segura e compreenderem os riscos envolvidos. As crianças não devem brincar com o aparelho. A limpeza e manutenção não devem ser feitas por crianças sem supervisão.

- As crianças desconhecem os danos que podem ser causados por aparelhos elétricos, e devem ser sempre supervisionadas por forma a garantir que não brincam com o aparelho.
- Mantenha o ferro e seu cabo fora do alcance de crianças com menos de 8 anos de idade, enquanto este estiver ligado à tomada ou a arrefecer.
- Este aparelho é de Classe I e possui, de origem, um cabo de alimentação e uma ficha com ligação terra, pelo que deve ser sempre ligado a uma tomada com ligação terra incorporada. Se a tomada elétrica não tiver ligação terra, é da responsabilidade pessoal do cliente substituí-la por uma com ligação terra.
- A instalação elétrica deve ser protegida por um dispositivo de corrente residual –

disjuntor (RCD) com uma corrente residual máxima de 16A. Um RCD (dispositivo de corrente residual) é um dispositivo que protege contra choques elétricos perigosos e reduz o risco de incêndios elétricos.

- De forma a evitar riscos de incêndio ou choques elétricos, certifique-se que nenhum tipo de líquido entra em contacto com as partes elétricas do aparelho ou com o cabo de alimentação. Não exponha o aparelho à humidade, não o utilize no exterior e mantenha-o afastado de fontes diretas ou indiretas de água, como por exemplo, lavatórios, jarras, vasos, etc. No caso de derrame de qualquer líquido sobre as partes elétricas, desligue o aparelho imediatamente da fonte de alimentação e dirija-se à loja onde o adquiriu ou a um técnico qualificado para reparação.
- O aparelho não deve ser utilizado se estiver avariado, se não estiver a funcionar corretamente ou se detectar alguma anomalia no cabo de alimentação ou na ficha. Sempre que detectar alguma avaria e/ou anomalia dirija-se à loja onde o adquiriu ou a um técnico qualificado, a fim de efetuar a reparação ou substituição do aparelho ou do cabo de alimentação. Assegure-se

que somente são usadas peças novas e recomendadas.

- Caso deixe cair o ferro, é importante verificar a sua segurança antes de o utilizar novamente, pois os fios elétricos do aparelho podem ter-se soltado. Interrompa a utilização se o corpo do aparelho estiver quebrado, os fios elétricos forem expostos ou se houver vazamento de água.
- Verifique periodicamente o cabo de alimentação. Caso apresente danos, este deve ser substituído pelo fabricante, por um serviço de assistência técnica ou por um técnico devidamente qualificado de forma a evitar riscos.
- Não coloque nenhum objecto por cima do cabo de alimentação, nunca o dobre ou torça e certifique-se que o mantém afastado de arestas cortantes, superfícies quentes e de locais de normal circulação de pessoas de forma a evitar quedas.
- Não deixe que o cabo de alimentação fique pendurado de forma que possa ser acidentalmente pisado ou puxado.
- Não enrole o cabo de alimentação à volta do aparelho para o arrumar, sem que este tenha arrefecido completamente.
- Segure sempre na ficha para desligar o

- aparelho da fonte de alimentação. Nunca o faça puxando pelo cabo de alimentação.
- Este aparelho não se destina a funcionar através de temporizadores externos ou de sistemas de controlo remoto separado.
  - Caso seja necessária a utilização de uma extensão, certifique-se que tem no mínimo 16 Amperes. Extensões com menos amperagem podem sobreaquecer.
  - Certifique-se que a tomada onde o aparelho será ligado é exclusiva para este aparelho. A ligação de vários aparelhos à mesma tomada pode levar a uma sobrecarga do circuito eléctrico.
  - Após desembalar o aparelho, certifique-se que não está danificado e que não falta nenhuma peça. Em caso de dúvida contacte a loja onde adquiriu o aparelho. Todo o conteúdo da embalagem, como por exemplo, sacos de plástico, esferovite, fitas, etc., deve ser mantido fora do alcance das crianças, pois pode ser perigoso e causar asfixia. Deve utilizar apenas os acessórios recomendados pelo fabricante e contidos nesta embalagem, sob o risco de acidente ou danos no aparelho.
  - Este aparelho foi concebido apenas para uso doméstico. Qualquer outro uso será

considerado impróprio e conseqüentemente perigoso. O fabricante não pode ser responsabilizado por quaisquer ferimentos ou danos resultantes do uso impróprio do aparelho.

- A temperatura das superfícies acessíveis é elevada durante e após o funcionamento, o que é normal devido à sua própria função. Evite o contacto com a pele pois pode sofrer queimaduras.
- Não toque no aparelho, nem na sua ficha, com as mãos molhadas ou os pés húmidos ou descalços, a fim de evitar choques elétricos.
- Nunca desmonte ou tente efetuar qualquer tipo de reparação no aparelho. Caso não cumpra com esta norma de segurança pode colocar em risco a sua própria segurança e invalidar os termos da garantia. Somente pessoal técnico, devidamente qualificado, pode efetuar qualquer tipo de reparação neste aparelho.
- Para evitar sobreaquecimento ou danos, desenrole completamente o cabo de alimentação.
- Nunca deixe o aparelho sem supervisão durante a utilização e enquanto estiver ligado à tomada. Caso tenha de se ausentar,

mesmo que seja por um breve período de tempo, desligue o aparelho no botão do termóstato, coloque-o na sua posição de descanso e desligue-o da tomada.

- Na primeira utilização pode sentir um odor estranho ou ouvir um ruído devido à dilatação do plástico durante o aquecimento do aparelho. Isso é normal e inofensivo, e desaparece após alguns instantes.
- Não coloque o aparelho debaixo da torneira para encher o depósito com água.
- O aparelho deve ser usado e pousado sobre uma superfície estável.
- Sempre que colocar o ferro na posição de descanso, certifique-se que a superfície onde este é colocado é estável.
- Nunca engome a roupa no corpo, nem a vista imediatamente após engomar, para evitar queimaduras graves.
- O vapor libertado é muito quente e pode ser perigoso. Nunca o direcione diretamente a pessoas ou animais.
- Como este aparelho atinge altas temperaturas durante a utilização, recomenda-se que não toque na base do ferro ou no jato de vapor quente, para evitar queimaduras. Não aproxime o aparelho, enquanto quente, de qualquer produto

- inflamável para evitar o risco de acidente.
- Retire a ficha da tomada antes de encher o aparelho com água, ou antes de tirar a água restante depois da utilização.
  - Depois de utilizar, antes de encher o depósito de água, antes de proceder a qualquer operação limpeza ou arrumação e sempre que pretender afastar-se do aparelho, mesmo que por um breve período de tempo, deve preceder da seguinte forma:
    - ▶ Rode o botão do termóstato para a posição "MIN" (desligado);
    - ▶ Coloque o aparelho na posição de descanso;
    - ▶ Desligue o aparelho da fonte de alimentação.
  - Tenha especial cuidado quando virar o aparelho ao contrário, pois a água existente no ferro pode ainda estar quente.
  - Não adicione aditivos químicos, descalcificantes, aromatizantes, perfumes ou outros produtos capazes de danificar o aparelho no depósito de água. O não cumprimento destas instruções implica a anulação dos termos da garantia.
  - Nunca utilize água da condensação da máquina de secar roupa, de frigoríficos ou de aparelhos semelhantes. Isto pode

- danificar o aparelho.
- De forma a evitar danos não permita o contacto da base com objetos metálicos.
  - Não mergulhe o aparelho em água ou quaisquer outros líquidos.
  - Sempre que pretender movimentar, limpar, armazenar e se não pretender utilizar o aparelho por um longo período de tempo, desligue o aparelho, retire a ficha da fonte de alimentação e permita que arrefeça por completo.
  - No final da vida útil do aparelho, recomenda-se inutilizá-lo cortando o cabo de alimentação, após ter desligado o aparelho da tomada. É também recomendado inutilizar as partes do aparelho que possam representar um perigo especialmente para as crianças, pois podem utilizar o aparelho inutilizado para brincar.



### **ATENÇÃO! SUPERFÍCIE QUENTE.**



Este símbolo impresso no aparelho avisa para o perigo de queimaduras, uma vez que as superfícies acessíveis do aparelho aquecem durante o funcionamento.

## CONTEÚDO DA EMBALAGEM

Depois de retirar o conteúdo da embalagem, por favor verifique se todos os elementos listados estão presentes. Após desempacotar o aparelho, verifique se está a funcionar corretamente.

	
1 x Ferro de Engomar a Vapor	1x Manual do utilizador

Se detetar a falta de alguma peça, entre em contato com o vendedor.

## DESCRICHÃO DO APARELHO

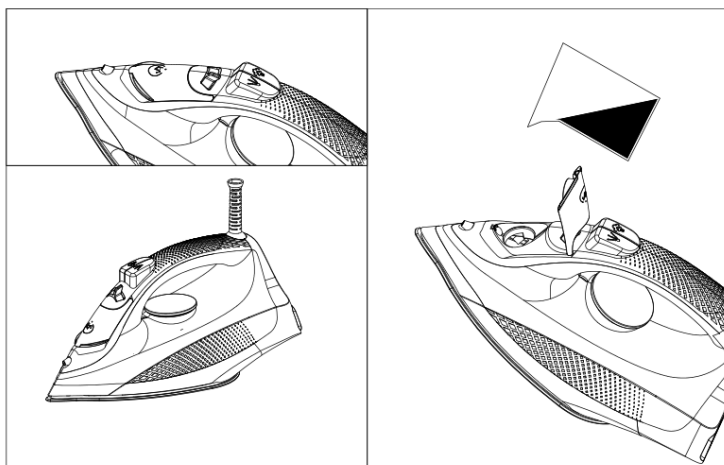
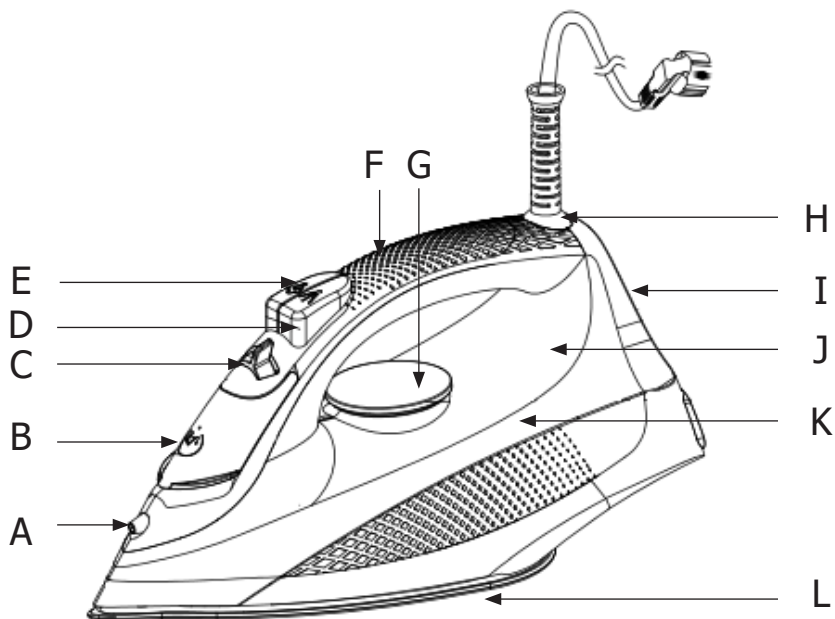

## DESCRIÇÃO GERAL

- A. Spray de água
- B. Tampa da abertura para enchimento do depósito
- C. Regulador de saída de vapor e selector da função auto limpeza
- D. Botão do jato de água
- E. Botão do jato de vapor
- F. Pega
- G. Botão selector de temperatura
- H. Cabo de alimentação com extremidade rotativa
- I. Base para descanso vertical
- J. Luz piloto
- K. Depósito de água
- L. Base cerâmica

## ESPECIFICAÇÕES TÉCNICAS

Capacidade do depósito de água: 350 ml

Débito de vapor: até 184 g máximo

Função jato de água

Função jato de vapor: 0,8 g por utilização

Função jato de vapor vertical

Sistema de desligar automático

Sistema anticalcário integrado

Sistema antigotas

Função de auto-limpeza

Potência: 2200-2600 W

Tensão de alimentação: 220-240V~, 50-60Hz

## UTILIZAÇÃO DO APARELHO

O Ferro de Engomar a Vapor HOFFEN ref. FENK-H087 tem uma saída de vapor regulável e temperatura ajustável a cada tipo de tecido. A base em cerâmica permite um óptimo deslizar com resultados desde a primeira passagem.

### Antes da utilização

- Certifique-se que todo o material de acondicionamento foi devidamente

HOFFEN

- retirado antes de proceder à utilização do aparelho.
- Retire todas as películas ou autocolantes de protecção da base do ferro ou do corpo principal.
- Limpe a base do ferro (L) com um pano macio para retirar quaisquer resíduos de fabrico.

### Enchimento do depósito de água

- Desligue a saída de vapor, colocando o botão (C) na posição de desligado / engomar sem vapor.
- Coloque o ferro na posição de descanso vertical, abra a tampa (B), incline o ferro para a frente num ângulo de aproximadamente 45° e verta água para encher o depósito até atingir a marca de nível máximo. Certifique-se que não ultrapassa a marca "MAX" indicada no depósito (K).

**Nota:**

Pode utilizar água da torneira para encher o depósito (K). Caso a água a utilizar for dura, é aconselhável utilizar água destilada ou desmineralizada. Não utilize neste aparelho água descalcificada quimicamente ou água perfumada.





- Depois de encher o depósito (K), feche a tampa (B).
- O aparelho está agora pronto a ser utilizado.

### Funcionamento

- Coloque o aparelho na posição de descanso vertical numa superfície estável e plana e ligue-o à tomada.
- Selecciona a temperatura adequada no botão (G), de acordo com os tecidos que pretende engomar.
- A luz indicadora de temperatura (J) acende indicando que o aparelho está a aquecer e apaga-se quando atingir a temperatura seleccionada.
- Regule a saída de vapor no botão (C) de acordo com os tecidos que pretende engomar.
- O aparelho está pronto a ser utilizado.
- Durante o funcionamento, a luz piloto (J) acende e apaga repetidamente, indicando que o termóstato mantém a temperatura seleccionada.
- Após utilizar, desligue o aparelho colocando o regulador de saída de vapor (C) na posição de desligado e o botão selector de temperatura (G) na posição "MIN" (desligado).
- Desligue o aparelho da fonte de alimentação quando terminar de engomar.

## Seleção da temperatura

- Selecione a temperatura de acordo com a simbologia internacional de tratamento dos tecidos ou de acordo com o tipo de tecido:

SIMBOLOGIA	TIPO DE TECIDO	SELETOR DE TEMPERATURA (G)
	ATENÇÃO - este símbolo marcado na etiqueta significa que o tecido não pode ser engomado.	Não aplicável
 Temperatura baixa (●)	Sintético, acrílico, nylon, poliéster.	MIN (Mínimo)
 Temperatura média (●●)	Lã, seda.	MED (Médio)
 Temperatura alta (●●●)	Algodão, linho.	MAX (Máximo)

- Se desconhecer o tipo de tecido e qual a temperatura mais indicada para o engomar, aconselha-se que experimente numa pequena parte do avesso da peça.
- Inicie o engomar com peças de roupa que necessitam de uma temperatura mais baixa. Isto diminui o tempo de espera (o ferro necessita de menos tempo para aquecer que para arrefecer) e reduz o risco de danos nos tecidos.
- Se estiver a engomar a uma temperatura alta e pretender engomar a uma temperatura mais baixa, posicione o botão seletor de temperatura (G) num nível mais baixo e aguarde que a luz piloto (J) se acenda.

## Seleção da temperatura para engomar a vapor

- De forma a obter uma saída de vapor mais eficiente, rode o botão selector de temperatura (G) para a zona indicada com a inscrição "MAX" (máximo).

- Assim que a luz piloto (J) se apagar o ferro está pronto a ser utilizado, posicione então o botão regulador de saída de vapor (G) na posição pretendida.
- No final da utilização, coloque o regulador de saída de vapor (G) na posição de desligado.

### **Engomar sem vapor**

- Certifique-se que o regulador de saída de vapor (C) está na posição de desligado.
- Seleccione a temperatura pretendida de acordo com os tecidos a engomar no botão selector de temperatura (G).

### **Jato de água**

- O jato de água pode ser utilizado sempre que desejar e a qualquer temperatura, desde que exista água no depósito. Permite humedecer os tecidos, tornando mais fácil a eliminação de vincos.
- Segure o aparelho alguns centímetros acima da peça de roupa e carregue no botão do jato de água (D) para libertar o jato de água.
  - ▶ Nota: quando utilizar o aparelho pela primeira vez e quando não o utilizar por um longo período de tempo, poderá ser necessário carregar várias no botão (D) até sair água.

### **Jato de vapor**

- O jato de vapor permite uma saída extra de vapor para remover ou fazer vincos, engomar rendas, peças de roupa penduradas, cortinas, entre outros.
- Rode o botão selector de temperatura (G) para a posição "MAX" (máximo), pois só esta posição permite a utilização ideal do jato de vapor.
- A luz piloto (J) acende indicando que o aparelho está a aquecer e apaga-se quando atingir a temperatura seleccionada.
- Segure o aparelho alguns centímetros acima da peça de roupa e carregue no botão do jato de vapor (E) para libertar o jato de vapor.
- Para um resultado óptimo aguarde cerca de 5 segundos entre cada accionamento do botão (E). De forma a evitar a fuga de água pela base do aparelho (L) nunca pressione o botão do jato de vapor (E) continuamente por mais de 5 segundos e permita um intervalo de pelo menos 1 minuto antes de pressionar o botão novamente.

## Engomar verticalmente

- A saída de vapor vertical é especialmente útil para engomar roupa pendurada, cortinas, fatos, entre outros.
- Rode o botão selector de temperatura (G) para a posição "MAX".
- A luz piloto (J) acende indicando que o aparelho está a aquecer e apaga-se quando atingir a temperatura seleccionada.
- Pendure a peça de roupa num cabide ou coloque-a num suporte vertical, aproxime o aparelho do tecido e pressione no botão do jato de vapor (E).
- Para um resultado óptimo aguarde cerca de 5 segundos entre cada accionamento do botão (E). De forma a evitar a fuga de água pela base do aparelho (L) nunca pressione o botão do jato de vapor (E) continuamente por mais de 5 segundos e permita um intervalo de pelo menos 1 minuto antes de pressionar o botão novamente.

## Sistema antigotas

- Este aparelho está equipado com um sistema antigotas que interrompe imediatamente a formação de vapor quando a temperatura seleccionada é demasiado baixa, evitando manchas de água na roupa.

## Sistema anticalcário integrado

- Este aparelho está equipado com um sistema especial no interior do depósito de água que suaviza a água dura e evita a acumulação do calcário resultante das altas temperaturas geradas.
  - ▶ Nota: este sistema é integrado e permanente, pelo que não necessita de substituição. A existência deste sistema anticalcário não evita por completo a formação de calcário no aparelho.

## Sistema de desligar automático





- O sistema de desligar automático desliga o aquecimento do aparelho sempre que o aparelho ficar imóvel enquanto ligado à tomada, em duas situações específicas:
- Se o aparelho não for utilizado durante aproximadamente 30 segundos após ter sido colocado horizontalmente;
- Se o aparelho não for utilizado durante aproximadamente 8 minutos após ter sido colocado verticalmente.
- Após o tempo de inactividade (30 segundos após ter sido colocado

horizontalmente ou 8 minutos após ter sido colocado verticalmente) a luz piloto (J) começa a piscar indicando que o aquecimento do ferro foi desactivado.

- Para reactivar o aquecimento do ferro, levante-o ou mova-o ligeiramente. A luz indicadora de temperatura (J) acende indicando que o aparelho está a aquecer e apaga-se quando atingir a temperatura seleccionada.
- Assim que a luz indicadora de temperatura (J) se apagar, o ferro atingiu a temperatura seleccionada está pronto a ser utilizado novamente.
- Para evitar a fuga de água pela base (L) quando o aparelho se encontra na posição horizontal, coloque o regulador de saída de vapor (C) na posição de desligado.

## DICAS PARA UM ENGOMAR PERFEITO

- Antes de engomar leia as etiquetas das peças de vestuário e siga as instruções dos fabricantes, apresentadas normalmente através de símbolos, tais como:

				
Não passar a ferro	Passar a ferro	Passar a ferro à temperatura máxima de 110°	Passar a ferro à temperatura máxima de 150°	Passar a ferro à temperatura máxima de 200°

- Separe as peças a engomar de acordo com o tipo de tecido. Desta forma, minimiza a frequência de ajustes de temperatura para diferentes peças de vestuário.
- Se desconhecer o tipo de tecido e qual a temperatura mais indicada para o engomar, aconselha-se que experimente numa pequena parte do avesso da peça. Comece com uma temperatura baixa e vá aumentando gradualmente.
- Para tecidos delicados como seda, lã, veludo, etc. aconselha-se que engome o tecido pelo avesso ou utilize um pano entre a peça a engomar e o ferro, para evitar o brilho.
- Recomendamos a utilização de temperaturas baixas em tecidos com acabamentos pouco comuns (lantejoulas, bordados, pelúcia, etc.).
- Caso o tecido seja uma mistura de diferentes materiais (por exemplo:

40% algodão e 60% sintético), coloque o botão seletor de temperatura (E) num nível mais baixo.

- Nunca passe a ferro tecidos com nódoas pois o calor do ferro fixa as nódoas no tecido, tornando-as mais difíceis de remover.
- Aconselhamos que Selecione uma temperatura moderada quando aplicar goma nos tecidos e quando engomar a seco. O excesso de calor queima a goma e pode formar manchas amarelas.
- Para evitar deixar marcas brilhantes em peças de vestuário de veludo, passe-as a ferro apenas numa direção (na direção da fibra).
- Muitos tecidos tornam-se mais fáceis de passar a ferro se não estiverem totalmente secos. Por exemplo, a seda deverá ser sempre passada a ferro húmida.

## RESOLUÇÃO DE PROBLEMAS

Sempre que utilizar este aparelho e detectar alguma irregularidade no seu funcionamento, consulte a tabela que se segue para perceber as causas e as soluções. Caso não seja possível, dirija-se à loja onde adquiriu o aparelho ou a um técnico qualificado.

Problema	Causa possível	Solução / Dica
O aparelho está ligado mas não aquece.	O botão seletor de temperatura (G) está no mínimo.	Regule o botão seletor de temperatura (G) para a temperatura desejada.
	Problemas na tomada.	Verifique se a tomada está danificada e ligue o aparelho a uma tomada que funcione devidamente.
O aparelho aquece demais.	O botão seletor de temperatura (G) foi regulado para uma temperatura demasiado elevada para o tecido a engomar.	Regule o botão seletor de temperatura (G) para uma temperatura mais baixa, adequada ao tecido a engomar.

Não sai vapor ou sai pouco vapor.	O depósito de água (K) está sem água ou tem uma quantidade insuficiente.	Encha o depósito de água (K). Consulte as instruções descritas em "Enchimento do reservatório de água".
	O regulador de saída de vapor (C) está na posição desligado.	Regule a saída de vapor no botão (C) de acordo com os tecidos que pretende engomar.
	O aparelho não atingiu a temperatura necessária. Os buracos na base (L) para saída de vapor estão bloqueados com calcário.	Regule o botão selector de temperatura (G) para a posição "MAX" (máximo) aguarde que o aparelho aqueça.
Não sai jato de vapor vertical.	Não aguardou o tempo recomendado entre cada accionamento do botão (E).	Aguarde cerca de 1 minuto entre cada accionamento do botão (E) e volte a utilizar esta função. Nunca repita este procedimento mais de 3 vezes consecutivas.
	O jato de vapor foi utilizado vezes de mais num curto período de tempo.	Aguarde cerca de 1 minuto antes de voltar a utilizar esta função novamente.

O jato de água não funciona.	Pouca pressão ou ar dentro do depósito da água.	Pressione repetidamente o botão do jato de água (D).
	O depósito de água (K) está sem água ou tem uma quantidade insuficiente.	Encha o depósito de água (K). Consulte as instruções descritas em "Enchimento do reservatório de água".
Saem resíduos de calcário e gotas de água através dos orifícios da base (L).	Formação de resíduos de calcário e minerais.	Proceda à autolimpeza para remover o calcário e minerais acumulados. Consulte as instruções descritas em "Limpeza".
	O aparelho não aqueceu o suficiente.	Regule o botão selector de temperatura (G) para uma temperaturamais elevada e aguarde que o aparelho aqueça.
Pingos de água na roupa.	A função de vapor está a ser utilizada sem o aparelho ter atingido a temperatura necessária.	Regule o botão selector de temperatura (G) para a zona sinalizada com a indicação "MAX" e aguarde que o aparelho aqueça.
		Reduza a saída de vapor quando engomar a baixa temperatura.
	A tampa da abertura para enchimento do depósito (B) não está fechada correctamente.	Feche a tampa (B) correctamente.

Perdas de água enquanto o aparelho está armazenado.	O depósito de água (K) não foi esvaziado após a utilização.	Após a utilização esvazie sempre o depósito de água.
O peça engomada fica escura e/ou cola-se à base (L).	A temperatura seleccionada é demasiado alta e está a causar danos na peça de roupa.	Selecione uma temperatura mais adequada ao tipo de tecido e limpe a base (L) com um pano húmido.

## LIMPEZA E ARRUMAÇÃO

- Nunca mergulhe o aparelho em água ou qualquer outro líquido.
- Desligue o aparelho da fonte de alimentação antes de proceder a qualquer operação de limpeza e aguarde que arrefeça por completo.
- Para proceder à limpeza da superfície do aparelho, desligue-o da tomada, deixe que arrefeça completamente, esvazie o depósito de água (K) e coloque o regulador de saída de vapor (C) na posição de desligado.
- Limpe o exterior do aparelho com um pano húmido e suave, secando-o de seguida com um pano seco e macio.
- Caso verifique a existência de resíduos de tecidos na base (L), limpe-a com um pano húmido e vinagre.
- Nota: nunca utilize objectos pontiagudos ou ásperos para retirar qualquer resíduo da base (L), nem nunca a limpe utilizando produtos abrasivos ou qualquer outro tipo de descalcificantes ácidos ou alcalinos.
- Se os orifícios de saída de vapor na base (L) estiverem bloqueados por resíduos de calcário, pode retirá-los com a ajuda de um palito de dentes, que por ser em madeira não irá danificar a superfície.
- Armazene o aparelho num local seco, ventilado e sempre na posição de descanso vertical, de forma a preservar a base (L).

## Esvaziamento do reservatório de água

- Desligue o aparelho da tomada.
- Coloque o regulador de saída de vapor (C) na posição de desligado e abra a tampa (B).
- Vire o aparelho ao contrário para que a água contida no depósito saia através da abertura da tampa (B).

## Arrumação

- Aguarde que o aparelho arrefeça completamente, esvazie o depósito (K) e limpe-o.
- Guarde o aparelho num local seco e ventilado, afastado de fontes de calor e da luz solar direta.

## REPARAÇÕES

- Este aparelho não possui peças que possam ser reparadas pelo utilizador. Não tente reparar o aparelho por si próprio. Recorra sempre a um profissional credenciado para reparações.
- Se o cabo de alimentação estiver danificado, deve ser substituído pelo fabricante, pelo seu agente de serviço ou técnicos qualificados de forma para evitar riscos.

## ELIMINAÇÃO DO EQUIPAMENTO



Os resíduos de dispositivos elétricos são materiais recicláveis. Não os elimine no lixo doméstico porque podem conter substâncias prejudiciais à saúde humana e ao meio ambiente! Por favor, apoie ativamente a gestão dos recursos naturais e proteja o meio ambiente colocando o aparelho que já não utiliza num ponto de recolha para reciclagem de equipamentos elétricos e eletrónicos.



## DECLARAÇÃO EUROPEIA DE CONFORMIDADE



	<p>Este aparelho cumpre os requisitos da Diretiva EMC (Compatibilidade Eletromagnética) (2014/30/EU) e da Nova Diretiva de Baixa Tensão (2014/35/EU). Portanto, o aparelho recebeu a marca CE e a declaração europeia de conformidade.</p>
---	--

## GARANTIA

A garantia deste produto é válida por dois anos. No caso de mau funcionamento, deve levar o produto ao local onde o adquiriu com a respetiva prova de compra. Para este fim, o produto deve estar completo e deve ser colocado na embalagem original.

## EXPLICAÇÃO DOS SÍMBOLOS

	<p>Este símbolo indica que o Manual de Instruções está incluído na embalagem do produto e deve ser lido antes da utilização do aparelho.</p>
	<p>A marca "Ponto Verde" impressa na embalagem significa que a entidade, para quem o produto foi fabricado, fez contribuições financeiras na construção e operação do sistema nacional de recuperação e reciclagem de resíduos de embalagens, de acordo com os princípios resultantes das leis de Portugal e a União Europeia sobre embalagens e resíduos de embalagens.</p>
	<p>Este símbolo significa que o produto não deve ser descartado com lixo doméstico indiferenciado. A lei portuguesa proíbe misturar resíduos de equipamento elétrico e eletrónico com outros resíduos domésticos.</p> <p>É possível evitar potenciais consequências negativas para o meio ambiente e para a saúde humana, que podem surgir do manuseamento inadequado dos resíduos de equipamentos elétricos e eletrónicos, se o produto for descartado adequadamente.</p>

	<p>O símbolo "CE" é a garantia do cumprimento das normas europeias harmonizadas, de forma voluntária, refletindo os requisitos essenciais nas especificações técnicas e tem por objetivo assegurar que o aparelho cumpre com os requisitos que proporcionam um elevado nível de proteção da saúde e da segurança das pessoas, e dos animais domésticos e dos bens, garantindo ao mesmo tempo o funcionamento do mercado interno.</p>
	<p>Este produto está de acordo com os requisitos da Diretiva 2011/65 / EU - chamada diretiva RoHS. O objetivo da presente diretiva é aproximar a legislação dos Estados-Membros relativa à restrição do uso de substâncias perigosas em equipamentos elétricos e eletrónicos, e contribuindo para a proteção da saúde humana e recuperação e descarte ecologicamente correto de equipamentos elétricos e eletrónicos.</p> <p>A diretiva RoHS está em vigor desde 3 de janeiro de 2013. O novo equipamento elétrico e eletrónico colocado no mercado não contém chumbo, mercúrio, cádmio, crómio hexavalente, difenilo polibromado ou feniléter polibromado.</p>

## EQUIPAMENTO PRODUZIDO PARA:

Joinco - Importação e Exportação, Lda.  
Rua Actor António Silva 7,  
1600-404 Lisboa  
VAT: 507 191 765  
[www.joinco.pt](http://www.joinco.pt)  
Fabricado na China



# INDEX

INTRODUCTION	30
SAFETY INSTRUCTIONS	30
PACKAGING CONTENT	38
OVERVIEW OF THE APPLIANCE	39
GENERAL DESCRIPTION	40
TECHNICAL SPECIFICATIONS	40
PREPARING FOR USE	40
TIPS FOR A PERFECT IRONING	45
TROUBLESHOOTING	46
CLEANING AND STORAGE	48
REPAIRS	49
DISPOSAL OF WASTE EQUIPMENT	49
DECLARATION OF CONFORMITY EU	50
WARRANTY	50
SYMBOLS	50
MADE FOR	51





Read the instruction manual before using this appliance, especially the safety instructions, and keep the instruction manual for future use. Should this appliance be passed to another person, it is vital to also pass on these instructions.

## INTRODUCTION

Thank you for your preference. This Steam Iron HOFFEN ref. FENK-H087 will make your daily routine easier. We believe that it will satisfy your needs. Before using the product, please read carefully this manual, with special attention to the safety rules, as well as cleaning and storage instructions.

Please keep this manual for future reference.

## SAFETY INSTRUCTIONS

▶ THIS APPLIANCE IS EXCLUSIVELY FOR DOMESTIC USE!	
▶ FOR INDOOR USE ONLY.	

To reduce the risk of personal injury or property damage, when using electrical appliances, basic safety precautions should always be followed, including the following:

- - Before using the appliance, check that the supply voltage details marked on the appliance agree with those of the electricity supply. The label is placed on the appliance. If in doubt, apply to a skilled electrician for help.
- - This appliance can be used by children aged from 8 years and above and persons with reduced physical, sensory or mental

capabilities or lack of experience and knowledge if they have been given supervision or instruction concerning use of the appliance in a safe way and understand the hazards involved. Children shall not play with the appliance. Cleaning and user maintenance shall not be made by children without supervision.

- Children are not aware of the potential hazards when using electrical appliances and should be supervised to ensure they do not play with the appliance.
- This iron is not a toy and must be kept away from children with less than 8 years old and as long the appliance is connected to the mains and during cooling.
- This appliance belongs to Class I and has a power cord and plug with earth connection, that why it should always be connected to a wall socket with earth connection. If the plug does not have earth connection, is customer responsibility to replace it by another with earth connection.
- The electric installation must be protected by a residual current device - circuit breaker (RCD) with a maximum residual current of 16A. An RCD is a protecting device that protects against dangerous electric shock and reduces the risk of electrical fires.

- To avoid fire accidents or electrical shocks, make sure that no liquids enter in contact with the electrical parts of the appliance or in contact with the supply cord. Do not expose the appliance to humidity or dusty environments, do not use it outdoors and keep it away from any objects filled with liquids, such as washbasins, vases, flowerpots, etc. If any liquid accidentally spills on the appliance's electrical parts, remove the plug from the wall socket and go to the store where the appliance was bought or get it repaired by a qualified technician.
- Do not operate this appliance if it is damaged, if it is not working properly or if detected any damaged on the supply cord or plug. If detected any damage or any malfunction, you must contact the store where you bought the appliance or a qualified technician in order to do any repair or replace the supply cord. Assure that only original parts or components are used.
- If you drop your iron it is important that it is checked for safety before using it again as wires inside the appliance may have become loose. Discontinue use if the case around the appliance becomes broken, wires are

- exposed or if it presents water leaking.
- Periodically check the supply cord for any damages. If the supply cord is damaged, it must be replaced by manufacturer, its service agent or similarly qualified persons in order to avoid a hazard.
- Do not place any objects on top of the supply cord, never bend or twist it, and make sure it does not come into contact with hot surfaces, sharp edges, or where people may walk past and trip over.
- Do not let the power cord hang over so that it can be accidentally walked on or pulled.
- Do wrap the supply cord around the appliance to store it, unless the appliance has cooled down completely.
- Unplug the appliance from the power supply by pulling the plug and not the supply cord.
- This appliance is not designed to be operated by programmers, external timers or remote control systems.
- If it is necessary to use an extension cord, make sure it has a minimum of 16 Amps. Extensions with less amperage can overheat.
- Make sure that the wall socket where the appliance will be connected is exclusive to this appliance. The connection of multiple

appliances into the same wall socket may lead to an electric circuit overload.

- After unpacking the appliance, check that it is undamaged and that no parts are missing. If in doubt, contact the store where the appliance was bought. All contents of the package, such as plastic bags, styrofoam, tape, etc., should be kept out of reach of children, as it could be dangerous and cause suffocation. Only use accessories recommended by the manufacturer and those provided with the appliance, otherwise they could constitute a danger to the user and a risk to the appliance.
- This appliance is exclusively for domestic use. Any other use can be considered improper and therefore dangerous. The manufacturer cannot be held responsible for any injuries or damage resulting from improper use.
- The temperature of the accessible surfaces is high during and after operation, which is normal and results from the appliance's proper function. Prevent contact with the skin as this can cause burns.
- Do not touch on the appliance or its plug with wet hands, humid feet or barefoot, to avoid the risk of electrical shocks.
- Do not open the casing or undertake any repairs

on the appliance. By failing to observe this rule you risk your safety and the warranty may become invalid. Service or repairs can only be done by an authorised technician.

- To avoid dangerous overheating or damage it is recommended to fully unwind the appliance's power cord.
- Never leave the appliance unattended during use and while plugged to the supply mains. If you have to leave, even for a brief period of time, set the thermostat to the off position, place the appliance in its rest position and unplug it from the wall socket.
- During the first time that it is used, you may experience an odd smell or hear a noise due to the expansion of the plastic during the heating of the appliance. This is normal and harmless, and will disappear after a while.
- The appliance must never be placed directly under the tap to fill the water tank.
- The appliance must be used and placed on a stable surface.
- When placing the iron on its stand, ensure that the surface on which the stand is placed is stable.
- Never iron the clothes on your body or dress clothes immediately after ironing, in order to

- avoid severe burns.
- The released steam is very hot and can be dangerous. Never direct the steam towards persons or animals.
  - As this appliance reaches high temperatures during use, it is recommended not to touch its soleplate, the water sprinkler's or hot steam shot to avoid burns, and do not approach the appliance, while hot, from any flammable products, to avoid the risk of accident.
  - Remove the plug from the mains before filling the appliance with water or before pouring out the remaining water after use.
  - After use, before filling or emptying the water tank and before carrying out any cleaning or storage operation, make sure that:
    - ▶ The steam output control button is set to the off position;
    - ▶ Place the device in its resting position;
    - ▶ The appliance is disconnected from the wall socket.
  - Take special care when turning the appliance upside down, since the water from the water tank may still be hot.
  - Do not add to the water tank any chemical additives, anti-scale agents, fragrances, perfumes and other products capable of

damaging the appliance. Failure to comply with these instructions means the exclusion of the warranty terms.



- Never use condensation water from the tumble dryer, refrigerators or similar appliances. Doing so may damage the unit.
- To avoid damaging the soleplate of the appliance do not allow its contact with metal objects.
- Do not immerse the appliance in water or other liquid.
- Whenever you wish to move, clean or store the appliance and if you do not intend to use it for a long period of time, turn it off, remove the plug from the wall socket and allow it to cool down completely.
- If you decide to discard the appliance and throw it away, you should make it inoperative by cutting the power cord after removing the plug from the socket. It is also recommended making all the potentially dangerous parts of the appliance harmless, particularly for children who might use the appliance as a toy.

**CAUTION! HOT SURFACE!**

This symbol placed on the appliance warns for the burning danger, since the appliance's accessible surfaces become hot during operation.

**PACKAGING CONTENT**

After unpacking, please check if all the listed items are included in the package. After unpacking the appliance, check if it is working properly.

	
1 x Steam Ironr	1x Manual do utilizador

If any part is missing, please contact with the seller.

OVERVIEW OF THE APPLIANCE

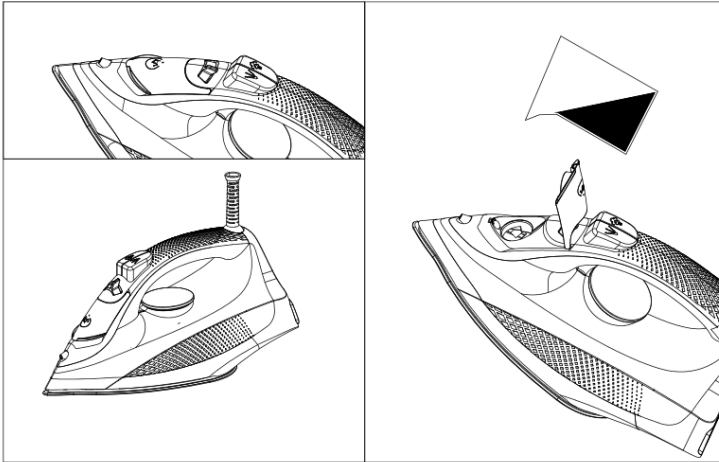
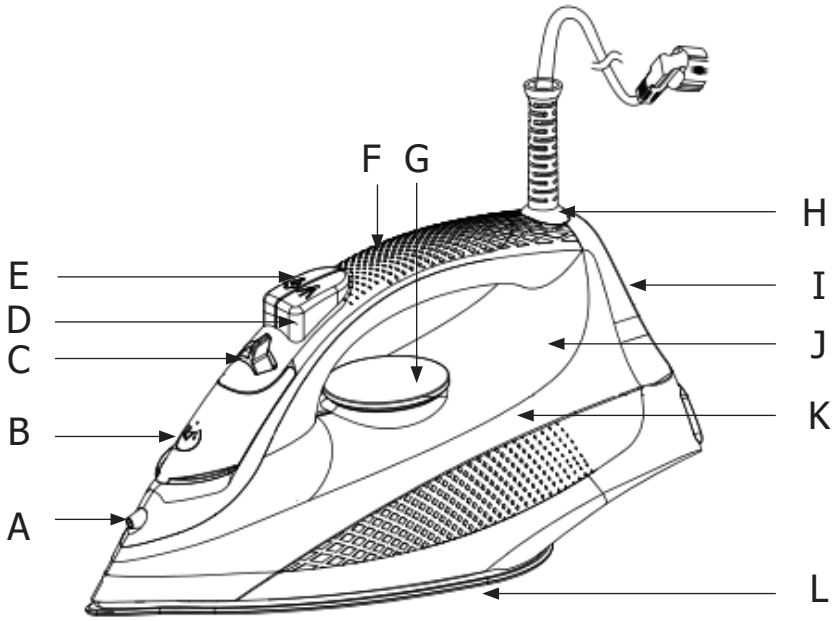

## GENERAL DESCRIPTION

- A. Spray Nozzle
- B. Water inlet cover
- C. Steam control button and self cleaning selector button
- D. Water spray button
- E. Steam burst button
- F. Handle
- G. Temperature selector button
- H. Swivel power cord
- I. Vertical resting base
- J. Pilot light
- K. Water tank
- L. Ceramic soleplate

## TECHNICAL SPECIFICATIONS

Water tank capacity: 350 ml

Steam rate: up to 184 g maximum

Water spray function

Steam burst function: 0.8 g per use

Vertical steam jet function

Automatic shutdown system

Integrated anti-scale system

Anti-drip system

Self-cleaning function

Power: 2200-2600 W

Supply voltage: 220-240V ~, 50-60Hz

## PREPARING FOR USE

The HOFFEN Steam Iron ref. FENK-H087 has an adjustable steam outlet and adjustable temperature for each type of fabric. The ceramic base allows a great glide with results from the first pass.

### Before use

- Make sure that all the packing material has been properly removed before

using the appliance.

- Remove any protective films or stickers from the soleplate or main body.
- Clean the soleplate (L) with a soft cloth to remove any manufacturing residues.

### Filling up the water tank

- Turn off the steam outlet by sliding button (C) to off position / ironing without steam.
- Place the iron in the vertical resting position, open the lid (B), tilt the iron forward at an angle of approximately 45° and pour water into fill the tank until it reaches the maximum level mark. Make sure that does not exceed the "MAX" mark indicated on the tank (K).

**Note:**

You can use tap water to fill the tank (K). If the water to be used is hard, it is advisable to use distilled or demineralized water. Do not use chemically softened water or perfumed water on this appliance.





- After filling the tank (K), close the cover (B).
- The appliance is now ready for use.

### Operation

- Place the appliance in the vertical resting position over a stable, flat surface and plug it into the mains.
- Select the temperature on the button (G), according to the fabrics you want to iron.
- The pilot light (J) lights up to indicate that the appliance is heating up and goes off when the selected temperature is reached.
- Adjust the steam output on button (C) according to the fabrics you want to iron.
- The appliance is ready for use.
- During operation, the pilot light (J) turns on and off repeatedly, indicating that the thermostat maintains the selected temperature.
- After use, switch off the appliance by placing the steam control button (C) in the off position and the temperature selector button (G) in the "MIN" position (off).
- Disconnect the appliance from the power supply when you have finished ironing.

## Temperature selection

- Select the temperature according to the international Symbology for fabrics treatment or according to the type of fabric:

SIMBOLOGY	TYPE OF FABRIC	TEMPERATURE SELECTOR BUTTON (E)
	CAUTION – This symbol marked on the fabric label means that the fabric may not be ironed..	Not applicable
 Low temperature (●)	Synthetic, acrylic, nylon, polyester.	MIN (Mínimum)
 Medium temperature (●●)	Wool, silk.	MED (Medium)
 Hight temperature (●●●)	Cotton, linen	MAX (Maximum)

- If the cloth material and the correct temperature to iron are unknown, it is advisable to test ironing on a small part on the inside of the cloth.
- Start ironing clothes that need a lower temperature. This shortens the waiting time (the iron needs less time to heat up than to cool down) and reduces the risk of cloth damage.
- If you are ironing at a high temperature and want to iron at a lower temperature, set the temperature selector button (G) to a lower temperature and wait for the thermostat light (J) to lights up again.

## Temperature selection for steam ironing

- To obtain an efficient steam output, turn the temperature selector button (G) to the place indicated with "MAX" inscription.
- Once the temperature light (I) turns off the iron is ready to be used, slide the steam control button (C) to the desired position.
- After use, slide the steam control button (C) to the position the off position.

## Ironing without steam

- Make sure that the steam control button (C) is on position off position.
- Select the desired temperature according with the fabrics type on the temperature selector button (G).

## Water spray

- The water spray can be used whenever desired at any temperature, as long as there is enough water in the water tank (K). It allows moistening the fabrics, making easier to eliminate creases.
  - ▶ Note: the first time the appliance is used and when it is not used for a long period of time, it may be needed to press several times the spray button " " (D), until water is released.

## Steam burst

- The steam burst provides an extra amount of steam output to remove creases or make folds, ironing lace, hanging clothes, curtains, among others.
- Turn the temperature selector button (G) to the "MAX" position because only this position allows the perfect steam burst.
- The temperature light (J) turns on indicating that the appliance is warming up and will turn off when the select temperature is reached.
- Raise the iron a few centimetres above the clothing and press the steam output button (E) to release the steam burst.
- To achieve an optimum result wait about 5 seconds between each time the steam burst button (E) is pressed. To avoid any water leak from the appliance's soleplate (L), never press the steam burst button (E) continuously for more than 5 seconds and allows an interval of at least one minute before pressing it again.

### **Vertical ironing**

- The vertical steam output is particularly useful to iron hanging clothes, curtains, suits, among others.
- Turn the temperature selector button (G) to the "MAX" position.
- The temperature light (J) turns on indicating that the appliance is warming up, and will turn off when the select temperature is reached.
- Hang the cloth on a hanger or place it on vertical support, approach the appliance to the cloth and press the steam burst button (E).
- To achieve an optimum result wait about 5 seconds between each time the steam burst button (E) is pressed. To avoid the any water leak from the appliance's soleplate (L), never press the steam button (E) continuously for more than 5 seconds and allows an interval of at least one minute before pressing it again.

### **Anti-drip system**

- This appliance is equipped with an anti-drip system that immediately stops the steam's formation when the selected temperature is too low, avoiding water spots on clothing.

### **Anti-scale system**

- This appliance is equipped with a special system inside the water tank that softens hard water and prevents lime scale build up resulting from the high temperatures generated.
  - ▶ Note: the system is integrated and permanent and does not require replacement. The existence of this anti-scale system does not avoid completely the formation of the limestone on the appliance.





### **Auto shut off system**

- The auto shut off system shuts off the heating of the appliance when it's left motionless when plugged, in two specific situations:
- When the appliance is not used for approximately 30 seconds after being placed horizontally;
- When the appliance is not used for approximately 8 minutes after being placed vertically.

- After that motionless time (30 seconds after being placed horizontally or 8 minutes after being placed vertically) the temperature light (J) starts flashing, giving the warning that the heating of the iron has been disabled.
- To re-activate the heating of the iron, lift it or move it slightly. The temperature light (J) lights up, indicating that the appliance is warming up and turns off when it reaches the set temperature.
- As soon as the temperature light (J) turns off, the iron has reached the selected temperature and it is ready to be used again.
- To prevent water leaking from soleplate (L) when the appliance is placed horizontally, set the steam output button (C) to the off position.

## TIPS FOR A PERFECT IRONING

- Before ironing, read the garment labels and follow the manufacturers' instructions, usually displayed with symbols, such as:

				
Do not iron	Ironing	Ironing at a maximum temperature of 110°	Ironing at a maximum temperature of 150°	Ironing at a maximum temperature of 200°

- Sort out the clothes to be ironed according with the fabric type. This will minimize the frequency of temperature adjustment for the different fabrics.
- If the cloth material and the correct temperature to iron are unknown, it is recommended to test ironing on a small part on the reverse side. Start with a low temperature and increase gradually.
- For delicate fabrics such as silk, wool, velvet, etc. it is recommended to iron the cloth's reverse side or use a cloth between the fabric and the iron, to prevent shiny patches.
- It is recommended the use of low temperatures in clothes with unusual finishes (sequins, embroidery, plush, etc.).
- If the fabric is a mixture of several fibres (for example 40% cotton and 60% synthetic), place the temperature selector button (G) to a lower temperature level.

- Never iron fabrics with stains since the heat of the appliance marks the stains on the fabric, making them difficult to remove.
- It is recommended the selection of a lower temperature when use starch on the fabrics and when iron without steam. The excessive heat burns the starches and forms yellow stains.
- To avoid shiny patches on velvet fabrics, ironing them only in one direction (the direction of fibre).
- Many fabrics become easier to ironing if they are not completely dry. For example, the silk should be iron when still moist.

## TROUBLESHOOTING

During use, if any irregularities are detected on the appliance's operation, check the below table to understand the causes and solutions. If it is not possible to detect the cause, please contact the store where the appliance was bought.

Problem	Possible cause	Solution / Hint
The appliance is turned on but does not heats.	The temperature selector button (G) is set to minimum.	Set the temperature selector button (G) to the intended temperature.
	Problems with the wall socket.	Check if the wall socket is damage and connect the appliance to a wall socket in good conditions.
The appliance heats too much.	The temperature selector button (G) was set to a too high temperature for the fabric to be ironed.	Set the temperature selector button (G) to a lower temperature, more suitable for the fabric to be ironed.

The appliance does not produce enough or any steam at all.	The water tank (K) is empty or does not have enough water.	Fill the water tank (K). See the instructions "Filling up the water tank".
	The steam control button (G) is turned off.	Set the steam output on button (G) according with the fabrics to iron.
	The appliance has not reached the required temperature.	Set the temperature selector button (GJ) to the position marked with the symbols " " and " " and wait until the appliance warms up.
No vertical steam burst output.	You did not wait the recommended period of time between each pressing of the button (E).	Wait 1 minute between each pressing of the button (E) and then use this function again. Never repeat this procedure more than 3 consecutive times.
	The steam burst has been used too often in a small period of time.	Wait about 1 minute before using this function again.
The water spray does not work.	Not enough pressure or air inside the water tank (K).	Press repeatedly the spray button (D).
	The water tank (K) has no water or has an insufficient amount of it.	Fill the water tank (K). See the instructions in "Filling the water."
Limestone residues and water drips come out through the soleplate's vents (L).	Limestone formation and minerals residues.	Proceed with the self-cleaning function to remove lime scale and minerals accumulated. See the instructions in "Cleaning" section.
	The appliance has not warmed up enough.	Set the temperature selector button (G) to the "MAX" position (maximum) and wait until the appliance warm up.

Water droplets on garments.	The steam function is being used and the appliance has not reached the necessary temperature.	Set the temperature selector button (G) to the "MAX" position and wait until the appliance warms up.
		Reduce the steam output when ironing at a low temperature.
	The water inlet cover (B) is not properly closed.	Close the water inlet cover (B) properly.
Water loss while the appliance is stored.	The water tank (K) was not emptied after use.	After use, always empty the water tank (K). See the instructions "Emptying the water tank".
The ironed piece of cloth turns dark and/or sticks to the soleplate (L).	The selected temperature is too high and is damaging the piece of cloth.	Select a more suitable temperature for the fabric type and clean the soleplate (L) with a damp cloth.

## CLEANING AND STORAGE

- Never immerse the appliance in water or any other liquid.
- Always unplug the appliance from the wall socket and allow it to cool down completely before any cleaning operation.
- To clean the appliance's surface, disconnect the plug, let it cool down completely, empty the water tank (K) and set the steam control button (C) to the off position.
- Clean the external surface with a soft, damp cloth, drying it then with a dry, soft cloth.
- If you notice the presence of tissue residues on the base (L), clean it with a damp cloth and vinegar
- Note: never use metallic rough or pointed objects to remove any deposit on the ceramic soleplate (L), never clean it using abrasive products or with any other type of anti-scale agents.
- If the steam vents at the soleplate (L) are clogged by lime residues, you can remove them with the help of a wood toothpick that will not damage the soleplate surface.

- Store the appliance in a dry and ventilated place and always in the vertical resting position in order to preserve the soleplate (L).

### Emptying the water tank

- Unplug the appliance from the wall socket.
- Slide the steam control button (C) to the off position and open the water inlet cover (B).
- Turn the appliance upside down so that the water remaining in the water tank (K) exits through the opening of the cover (B).

### Storage

- Wait until the appliance has cooled down completely, empty the water tank (K) and clean it.
- Store the unit in a dry and ventilated place, away from heat sources and direct sunlight.

## REPAIRS

- This product has no user-serviceable parts. Do not attempt to repair the appliance on your own. Always have a professional repair the product for you.
- If the supply cord is damaged, it must be replaced by the manufacturer, its service agent or similarly qualified persons in order to avoid a hazard.

## DISPOSAL OF WASTE EQUIPMENT



Waste electrical devices are made of recyclable materials. Do not dispose of them with household waste as they may contain substances harmful to human health and the environment! Please actively support cost-effective management of natural resources and protect the environment by taking the waste appliance to a collection point for recyclable waste electrical and electronic equipment.



## DECLARATION OF CONFORMITY EU

	<p>This appliance complies with the requirements of the Electromagnetic Compatibility Directive (EMC) and the Low Voltage Directive (LVD), therefore it was marked with the CE label and provided with a declaration of conformity with European standards.</p>
---	---

## WARRANTY

The product warranty is valid for two years. In the event of malfunction, the product must be returned to the store where it was purchased, along with the proof of purchase. The product should be complete and placed in its original packaging.

## SYMBOLS

	<p>This symbol indicates that the user manual is included in the product packaging and must be read before use.</p>
	<p>The „Green Dot” trademark located on the packaging means that the entity, for whom the product was manufactured, made financial contributions in construction and operation of the national recovery and recycling system for packaging waste in accordance with the principles resulting from the laws of Portugal and the European Union concerning packaging and packaging waste.</p>
	<p>This symbol means that the product must not be disposed of with other household waste. Portuguese law prohibits, under penalty of a fine, combining waste electrical and electronic equipment with other wastes.</p> <p>It is possible to prevent potential negative consequences for the environment and human health, which could otherwise arise from inappropriate handling of waste electronic equipment, if the product is disposed of properly.</p>

	<p>CE Marking on a product is a manufacturer's declaration that the product complies with the essential requirements of the relevant European health, safety and environmental protection legislation, in practice by many of the so-called Product Directives.</p>
	<p>This product meets the requirements of Directive 2011/65/EU, referred to as RoHS directive. The purpose of the Directive is the approximation of the laws of the member states concerning the restriction of use of hazardous substances in electrical and electronic equipment, and the contribution towards the protection of human health and the environmentally sound recovery and disposal of waste electrical and electronic equipment. RoHS Directive applies from 3 January 2013. New electrical and electronic equipment put on the market shall not contain lead, mercury, cadmium, hexavalent chromium, polybrominated biphenyls or polybrominated diphenyl ethers.</p>

## MADE FOR

Joinco - Import and Export, Ltd.  
 Rua Actor António Silva 7,  
 1600-404 Lisbon  
 PORTUGAL  
 VAT: 507 191 765  
 Made in China

HOFFEN